

# SK CYNZIA, CALISTA, CVETANA, AVANTY, SOREN, CYNZIA LUX - korpus postele 180/160 MONTÁŽ KORPUSU POSTELE

Obalový materiál kartón a polyetylénovú fóliu po rozbalení výrobku vhodte do zberného kontajneru s označením papier a plasty. Po rozbalení výrobku zmontujte výrobok nasledovným spôsobom :

čelo:  
CYNZIA, CALISTA, CVETANA

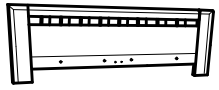

čelo  
AVANTY, SOREN

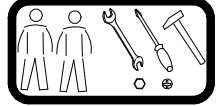
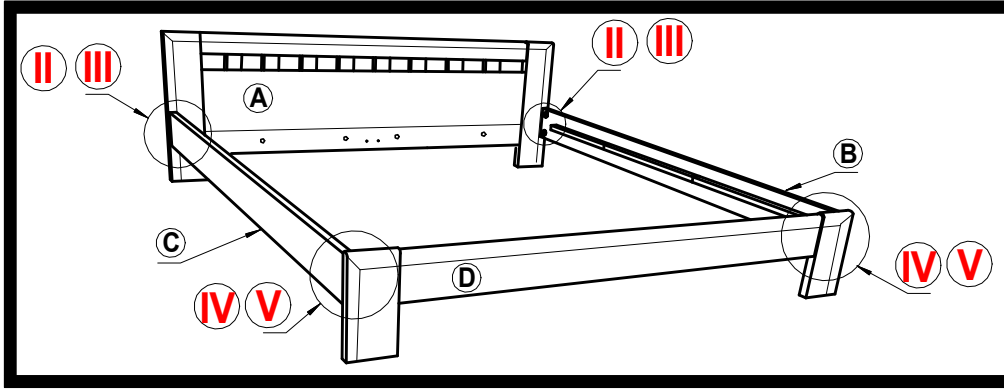
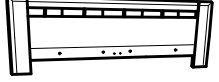

**FINES**  
VÝROBA A PREDAJ NÁBYTKU

## ZOZNAM KOVANIA :

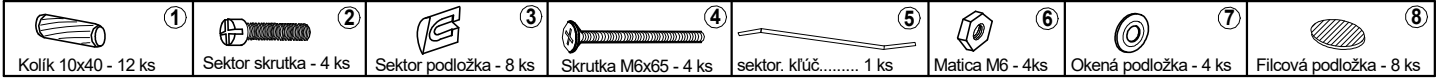

## ZOZNAM DIELCOV :

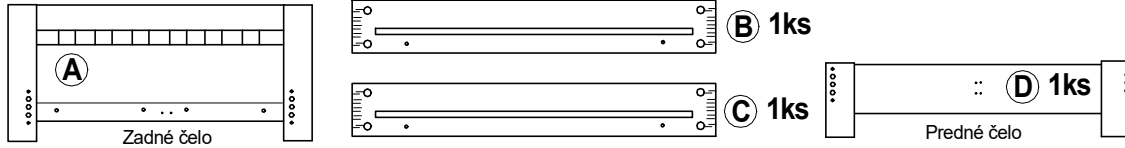

## Znaky a ich vysvetlenie :

①, ②, ③.....	MONTÁŽNE KOVANIE
Ⓐ, Ⓑ, Ⓒ.....	DIELCE POSTELE
Ⓘ, Ⓜ, Ⓝ.....	POSTUP MONTÁŽE
⚠, ⚠, ⚠.....	POSTUP KROKOV

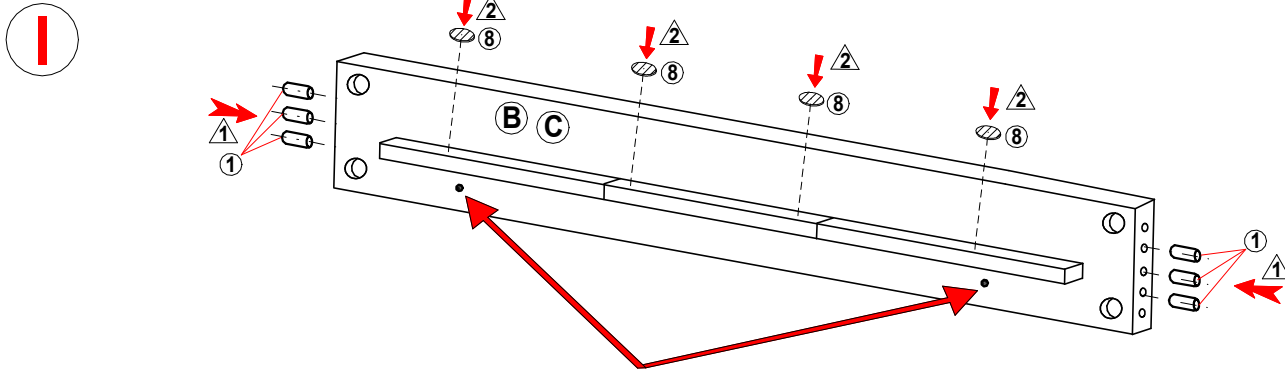

Ⓜ Ⓝ - Montáž zadného čela Ⓐ s bočnicami Ⓑ a Ⓒ

**POZOR !!! Otočiť bočnicu vŕtaním dole !**

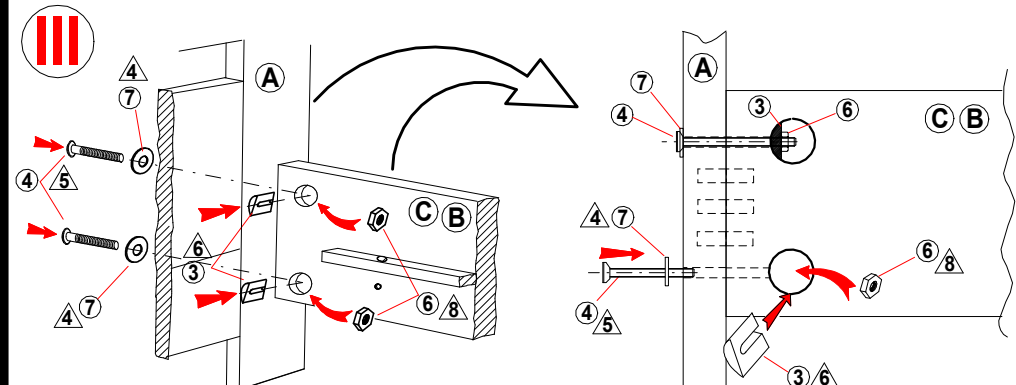
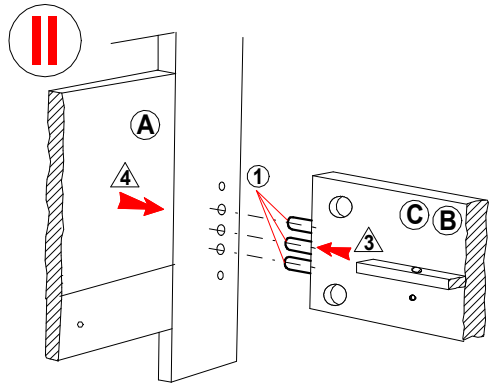

Ⓜ Ⓜ - Montáž predného čela Ⓓ s bočnicami Ⓑ a Ⓒ

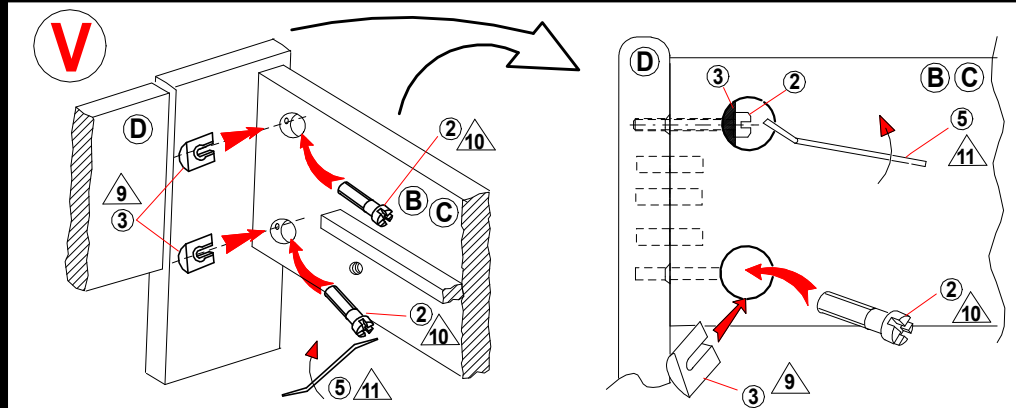
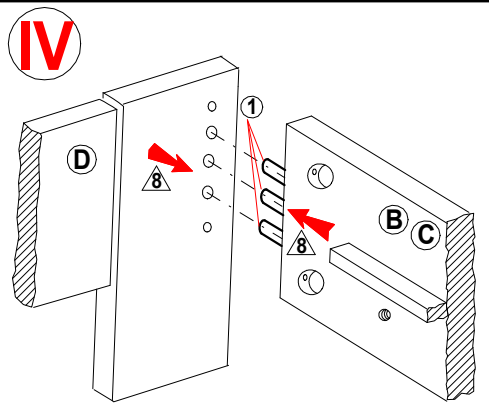

montážny krok 2

čelo:  
CYNTIA, CALISTA, CVETANA

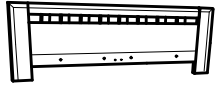

čelo  
AVANTY, SOREN

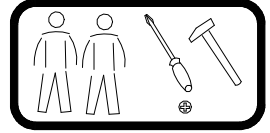
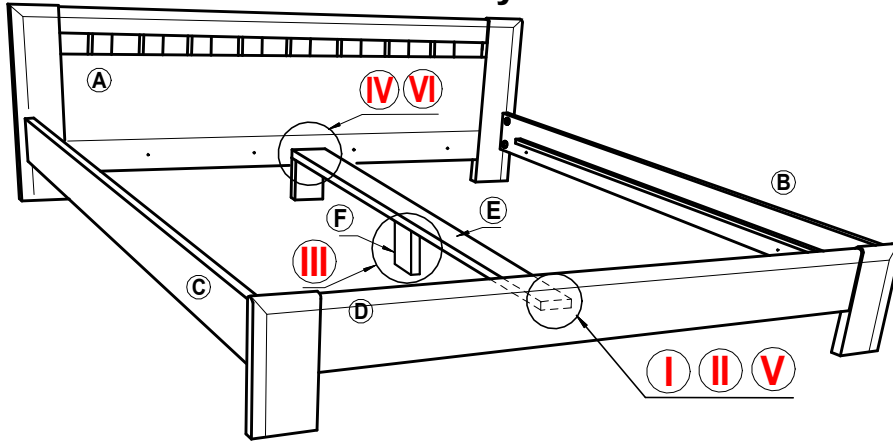
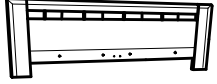

Znaky a ich vysvetlenie :

①, ②, ③.....	MONTÁŽNE KOVANIE
A, B, C.....	DIELCE POSTELE
I, II, III.....	POSTUP MONTÁŽE
△, △, △.....	POSTUP KROKOV

ZOZNAM DIELCOV :

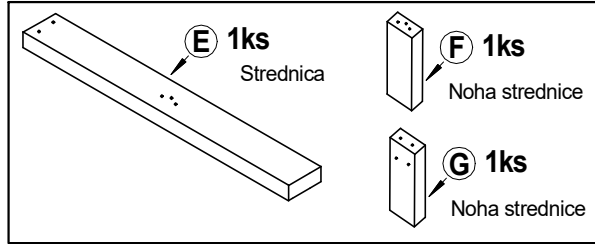

ZOZNAM KOVANIA :

 šmykové kovanie - 1 pára	①	 Samorezka 4x16 - 4ks	④	 Samorezka 4x45 - 5 ks
	③	 Samorezka 4x20 - 2ks	⑤	 Podložka 6 veľká - 2ks
			⑥	 Vrat. skrutka 6x55 - 2ks
			⑦	 Matica M6 - 2ks

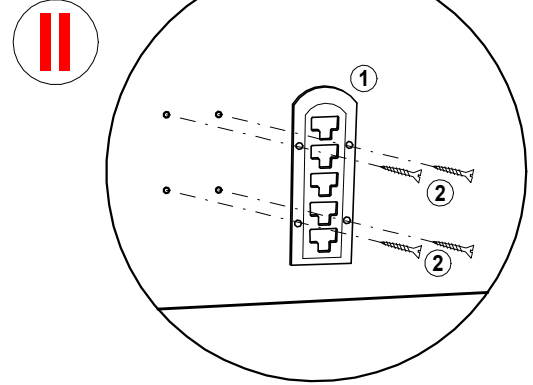
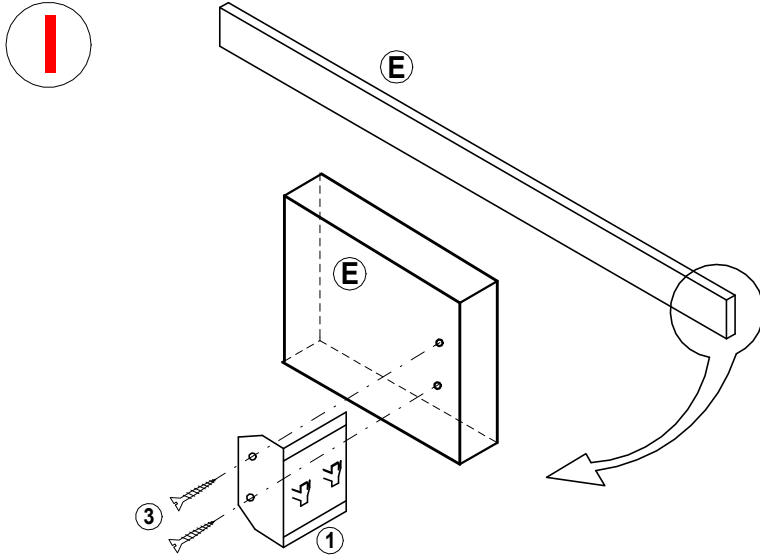

III Montáž stredovej nohy do strednice

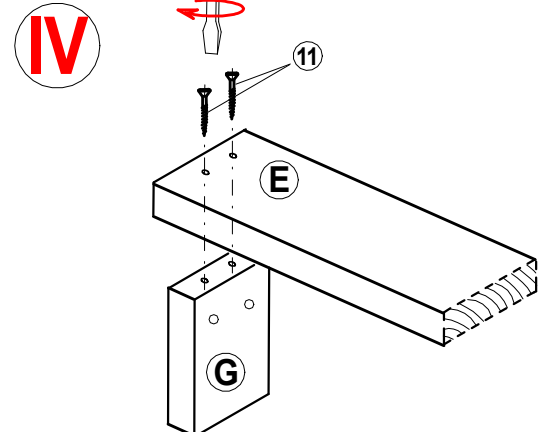
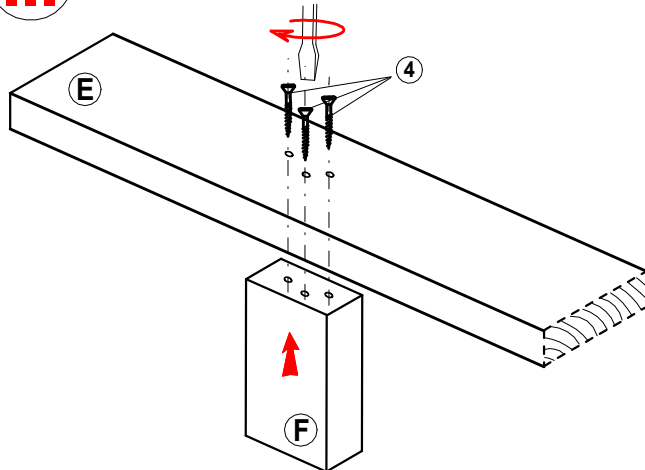

**Návod na používanie :**

Počas používania po polroku a potom raz do roka skontrolujte skrutky a v prípade ich uvoľnenia pevne dotiahnite. Výrobok neťahajte po podlahe, ale prekládajte.

**Návod na ošetrovanie a údržbu nábytku.**

Drevené lakované časti ošetrujeme bežnými prípravkami napr. COLORMAT, DIAVA, OPTI a pod. určenými na ošetrovanie lakovaného nábytku. Drevené časti nikdy nečistíme benzínom a acetónom.

# CYNTIA, CALISTA, CVETANA, AVANTY, SOREN, CYNTIA LUX - korpus postele 180/160

## montážny krok 3

**V**

šmykové kovanie KS v strednici (E) nastoknite na druhú časť šmykového kovania KV na prednom nízkom čele (D) do vyznačených dier :

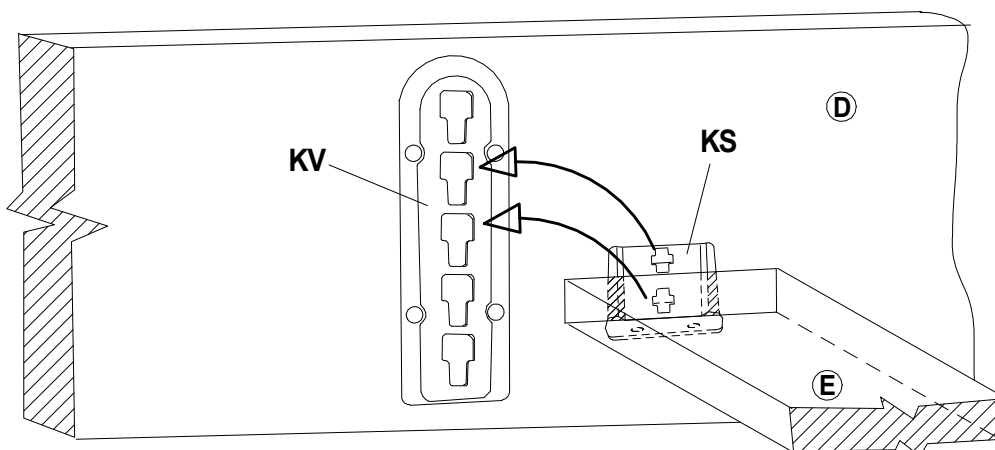

**VI**

Pripevnenie nohy strednice k zadnému vysokému čelu :

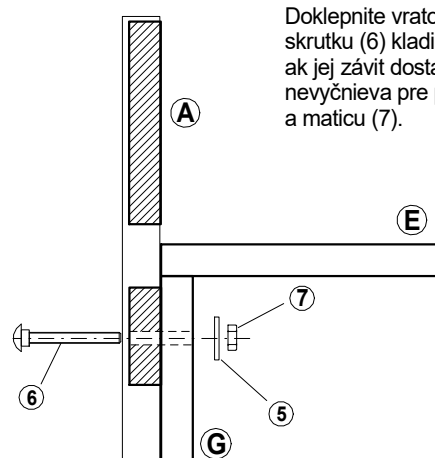
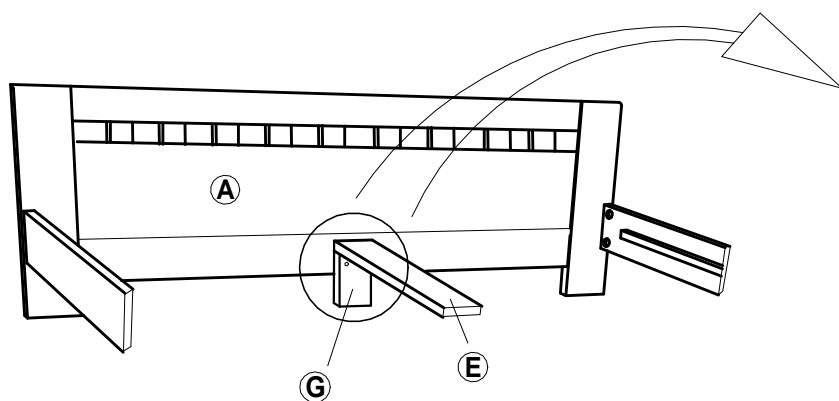

Doklepnite vratovú skrutku (6) kladivom, ak jej závit dostatočne nevyčnieva pre podložku (5) a maticu (7).

# CYNTIA, CALISTA, CVETANA, AVANTY, SOREN, CYNTIA LUX - korpus postele 180/160

## MONTÁŽ ÚLOŽNÉHO PRIESTORU S KORPUSOM POSTELE

### montážny krok 3

Umiestnenie úložného priestoru v posteli :

Kroky montáže úložného priestoru :

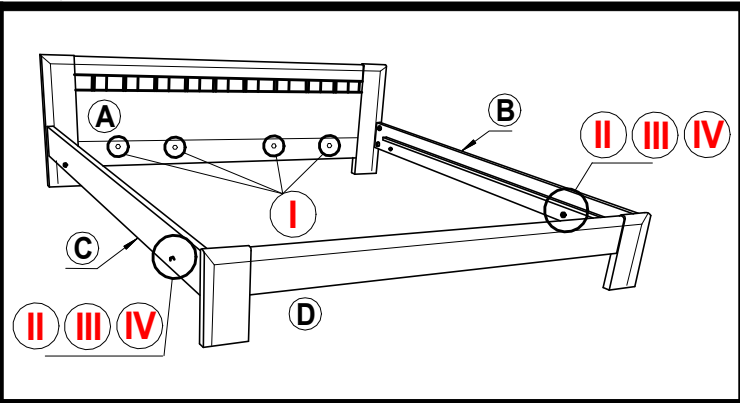
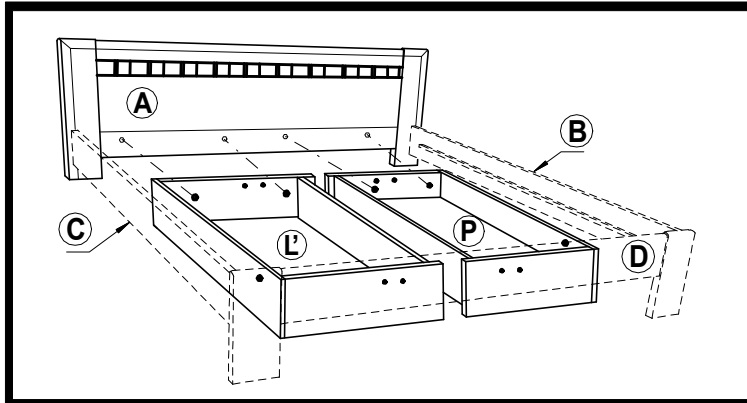

#### ZOZNAM KOVANIA :

--	--	--	--	--

Závitová tyč sa nachádza v balíku **(rošt + dno kontajnera + kovanie)**

--	--

#### ZOZNAM DIELCOV :

K ZADNÉMU ČELU

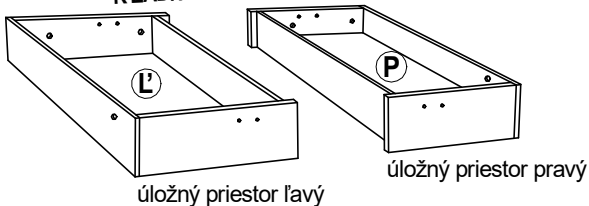

úložný priestor ľavý

úložný priestor pravý

#### Výklopno - polohovateľný rošt

- NESADAJTE a nesťahujte na nadvihnuté podhlavie!**
- Pri polohovaní podhlavja musia obidve časti kovania ZACVAKNUŤ!** Dosiahnete to dvíhaním pomocou úchyty U, kedy sú dvíhané rovnomerne obidva kraje podhlavja. **V prípade ak sa Vám sprieči - zacvakne len jedná strana v žiadnom prípade smerom nadol netlačte !!!** Ťahaním smerom nahor polohovanie uvoľníte a potiahnutím až na horný doraz sa podhlavie uvoľní pre klesanie smerom dolu do dolnej polohy. Potom môžete znova polohovať podhlavie do požadovanej polohy. Zmenu polohy podhlavja dosiahnete vždy len dvíhaním smerom hore, nie dole. Pri použití väčšej sily smerom dole môže dôjsť k poškodeniu polohovacieho kovania, k zlomeniu plastu alebo aj ohnutiu kovania, na čo sa nevzťahuje záručná bezplatná oprava, jedná sa o poškodenie spôsobené nesprávnym používaním.

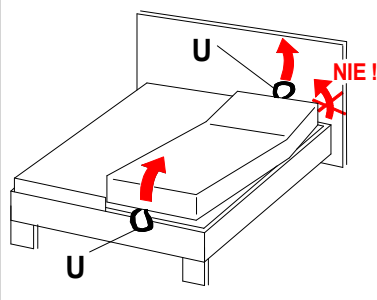

#### Návod na používanie :

Počas používania po polroku a potom raz do roka skontrolujte skrutky a v prípade ich uvoľnenia pevne dotiahnite. Výrobok neťahajte po podlahe, ale prekladajte.

#### Návod na ošetrovanie a údržbu nábytku.

Drevené lakované časti ošetrujeme bežnými prípravkami napr. COLORMAT, DIAVA, OPTI a pod. určenými na ošetrovanie lakovaného nábytku. Drevené časti nikdy nečistíme benzínom a acetónom.

