

## Pneumatická PV2 vzpera

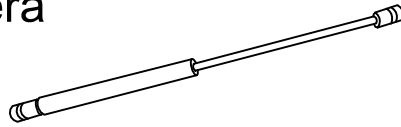

Montáž pneumatickej vzpery :

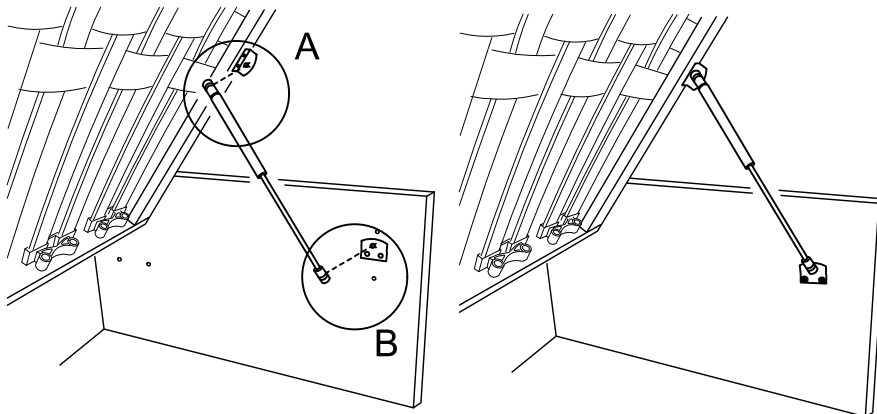

Detail A:

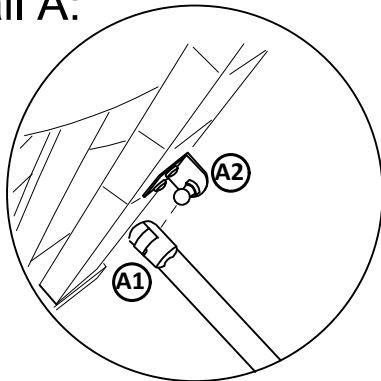

Detail B:

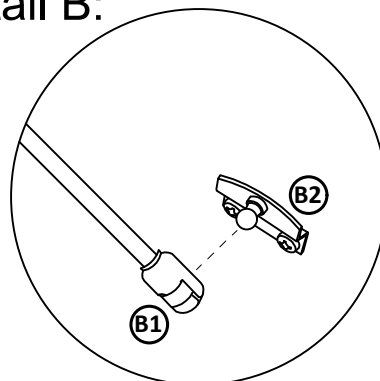

Hlavy pneumatických vzpier ( A1,B1) nasťrčte na držiaky pneumatických vzpier ( A2,B2) upevnených na stene kontajnera  
Hlava vzpery A1 sa nasťrčí do držiaka vzpery A2, hlava vzpery B1 sa nasťrčí do držiaka vzpery B2

Typy výklopných roštov čalúnených postelí pre montáž pneumatických vzpier:

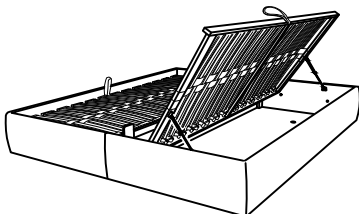

Výklopný rošt z boku (verzia 2) - manželská posteľ

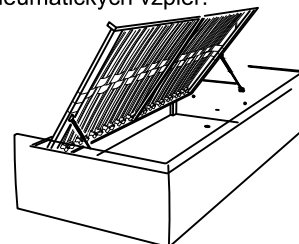

Výklopný rošt z boku (verzia 2) - jednolôžko

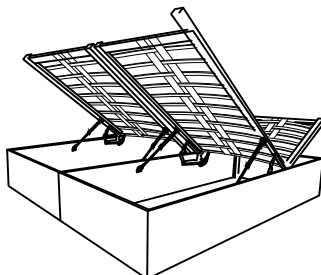

Polohovací rošt (verzia 6) - manželská posteľ

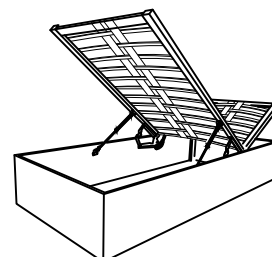

Polohovací rošt (verzia 6) - jednolôžko

## Demontáž pneumatických vzpier :

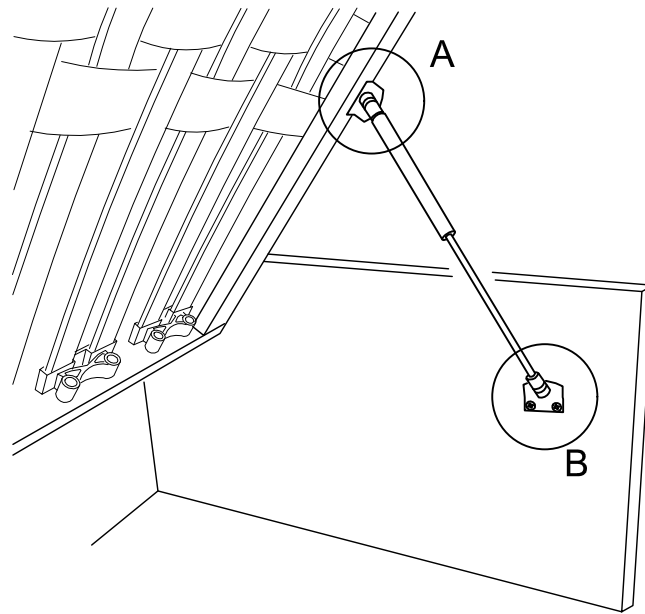

Detail A:

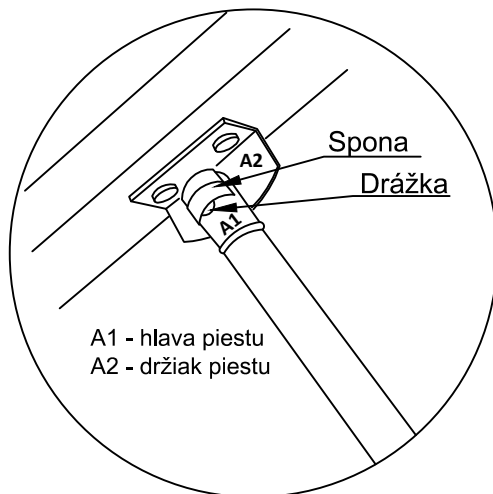

Detail B:

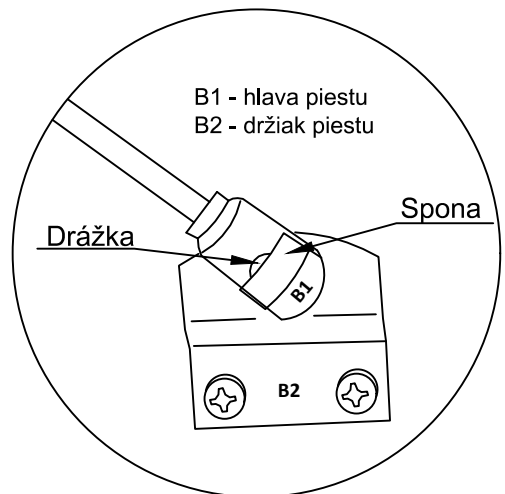

obr.1:

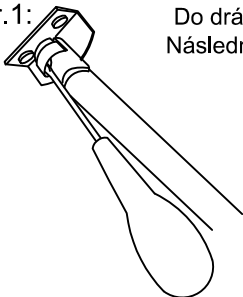

Do drážky zastrčte tenký skrutkovač a nadvihnite zaist'ovacu sponu hlavy piestu.  
Následne hlavu piestu vyťahnite z držiaka piestu (viď. obr. 1 a 2)

Uzavretá spona hlavy piestu je pripravená na opätovne použitie.  
Pri nesprávnom uzavretí spony piestu po demontáži je potrebné polohu spony napraviť skrutkovačom pred ďalším použitím.

obr.2:

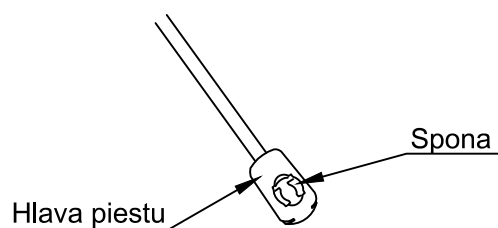
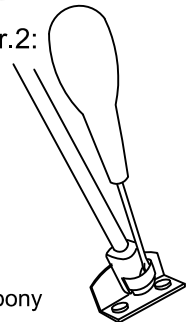

Montážne kovanie:

	Kryt na kovanie
--	-----------------

Nastavovanie rámu postele ( v prípade, ak je to potrebné )

V prípade nastavovania rámu postele ( závrada v podobe odierania rámu o kontajner ) platí nasledujúci postup:  
Rošt sa nastaví tak, aby mal po obvode rovnomerný odstup od kontajnera v ktorom je osadený.  
Je potrebné dodržať správny odstup od boku kontajnera 20 ( max 25 ) mm.

